





MANUEL D'INSTALLATION

Z109S-H

AVERTISSEMENTS PRÉLIMINAIRES

Le mot **AVERTISSEMENT** précédé du symbole  indique des conditions ou des actions pouvant mettre en danger la sécurité de l'utilisateur. Le mot **ATTENTION** précédé du symbole  indique des conditions ou des actions qui pourraient endommager l'appareil ou les équipements qui lui sont raccordés.

La garantie cesse de plein droit en cas d'usage inapproprié ou d'altération du module ou des dispositifs fournis par le fabricant, nécessaires au fonctionnement correct, et si les instructions contenues dans le présent manuel n'ont pas été suivies.

	AVERTISSEMENT : avant d'effectuer toute opération, il est obligatoire de lire ce manuel dans son intégralité. Le module ne doit être utilisé que par des techniciens qualifiés dans le secteur des installations électriques. La documentation spécifique est disponible via le CODE QR figurant à la page 1.
	Seul le fabricant peut réparer le module ou remplacer les composants abîmés. Le produit est sensible aux décharges électrostatiques, prendre les mesures opportunes pendant toute opération.
	Élimination des déchets électriques et électroniques (applicable dans l'Union européenne et dans les autres pays qui pratiquent la collecte sélective des déchets). Le symbole présent sur le produit ou sur l'emballage indique que le produit doit être amené dans un centre de collecte autorisé pour le recyclage des déchets électriques et électroniques.



DOCUMENTATION



SENECA s.r.l.; Via Austria, 26 – 35127 – PADOVA – ITALY; Tél. +39.049. 8705359 - Fax +39.049.8706287

CONTACTS

Support technique	support@seneca.it	Informations sur le produit	sales@seneca.it
-------------------	-------------------	-----------------------------	-----------------

Ce document est la propriété de SENECA srl. La copie et la reproduction sont interdites si elles ne sont pas autorisées.

Le contenu de la présente documentation correspond aux produits et aux technologies décrites.

Les données reportées pourront être modifiées ou complétées pour des exigences techniques et/ou commerciales.

SCHÉMA DU MODULE

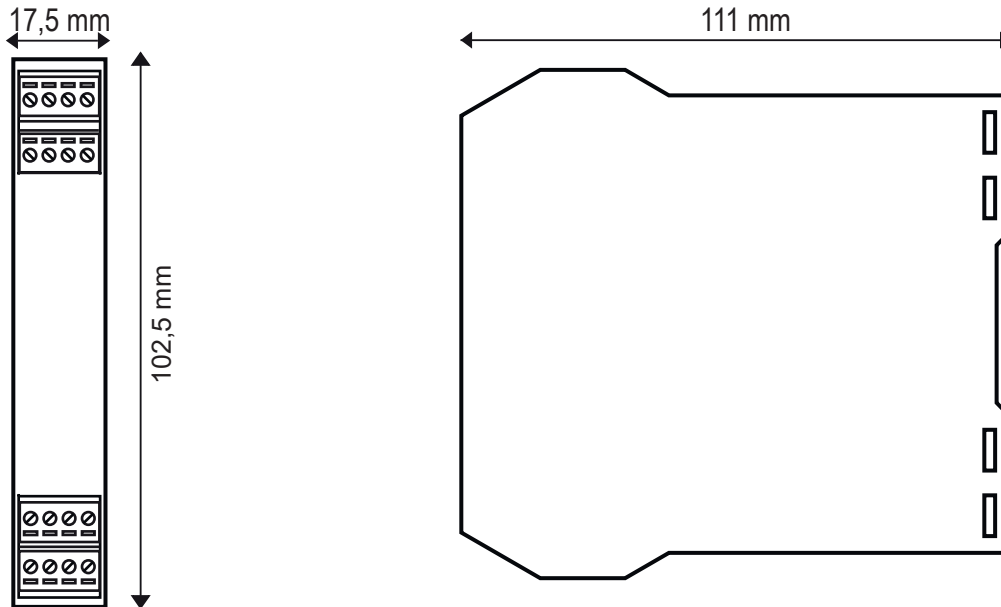



Dimensions : 17,5 x 102,5 x 111 mm, **Poids** : 100 g ; **Boîtier** : PA6, couleur noire

SIGNALISATION PAR LED SUR LA PARTIE FRONTALE

LED	ÉTAT	Signification des LED
PWR	Allumée fixement	Le dispositif est alimenté correctement

CARACTÉRISTIQUES TECHNIQUES

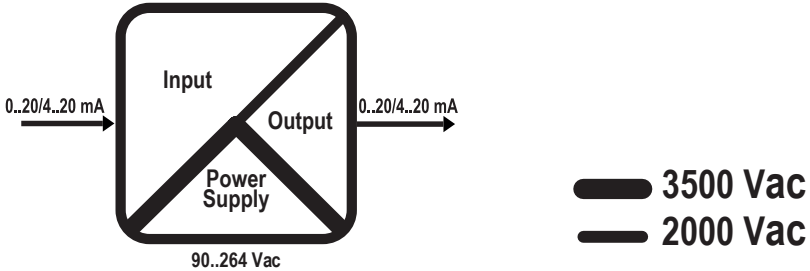
CERTIFICATIONS	  
ISOLATION	
CONDITIONS AMBIANTES	Température : -25 °C ÷ + 70 °C ; Humidité : Max. 90 % non condensante. Température de stockage : -30 °C ÷ + 85 °C ; Indice de protection : IP 20
ALIMENTATIONS	Tension : 90 ÷ 264 Vca ; 50 ÷ 60 Hz ; Absorption : Max. 2,0 W
MONTAGE	Guide DIN 35 mm CEI EN60715 en position verticale.
ENTRÉE	Courant 0 ÷ 20 mA ou 4 ÷ 20 mA, alimentation de la boucle >22 Vcc. Impédance d'entrée 50 Ω
SORTIE	Courant 0 ÷ 20 mA ou 4 ÷ 20 mA, impédance de la boucle < 600 Ω
CONNEXIONS	Bornes à vis amovibles à 3 voies pas 5 mm. Section câble 0,25-2.5 mm ²
TEMPS DE RÉPONSE	< 2 ms, fréquence limite (-3 dB) 200 Hz
PROTECTION ENTRÉE	30 V continus.
PROTECTION SORTIE / ALIMENTATION	Sortie / Alimentation : contre surtensions impulsives 400 W/ms
ERREURS RELATIVES À LA PLAGE DE MESURE DE L'ENTRÉE :	Calibrage : 0,2 % ; Coefficient thermique : 0,02% / °C ; IME < 1 %

NORMES D'INSTALLATION

Le module a été conçu pour être monté à la verticale sur un guide DIN 46277. Pour que l'instrument fonctionne correctement et dure longtemps, s'assurer que la ventilation est adéquate, en veillant à ce qu'aucun chemin de câble ou autre objet ne bouche les fentes d'aération. Éviter de monter des modules au-dessus d'appareils qui produisent de la chaleur. Il est conseillé de les monter dans la partie basse du tableau électrique.

⚠ ATTENTION

Ce sont des dispositifs de type ouvert et étant destinés à être installés dans un boîtier / panneau d'extrémité qui assure une protection mécanique et une protection contre la propagation du feu.

BRANCHEMENTS ÉLECTRIQUES

⚠ ATTENTION

Pour répondre aux exigences d'immunité électromagnétique :

- utiliser des câbles blindés pour les signaux ;
- brancher le blindage à une prise de terre spécifique pour l'instrument ;
- espacer les câbles blindés des autres câbles utilisés pour les installations de puissance (transformateurs, onduleurs, moteurs, etc.).

ALIMENTATION

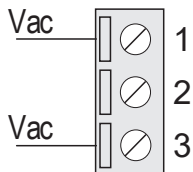

Les limites d'alimentation indiquées dans les spécifications techniques ne doivent pas être dépassées, sous peine d'abîmer sérieusement le module.

Il est nécessaire de protéger la source d'alimentation contre les pannes éventuelles du module à l'aide d'un fusible ayant des dimensions appropriées.

ALIMENTATION

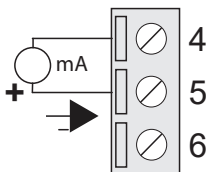

Connexion à utiliser lorsque la boucle de sortie doit être alimentée directement par le module Z109S-H.

Le module peut piloter une charge maximale de 600 ohms sur la boucle, l'alimentation de la boucle étant protégée contre les courts-circuits.

ALIMENTATION

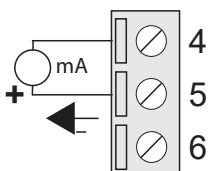

Branchement à utiliser dans le cas où l'alimentation de la boucle de courant provient de l'extérieur.

ENTRÉE ACTIVE

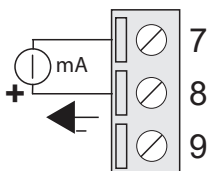

Branchement à utiliser avec des transducteurs en technologie 2 fils.

Le transducteur est alimenté directement par le module Z109S-H avec protection contre les courts-circuits.

ENTRÉE PASSIVE

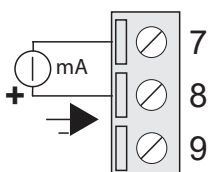

Branchement à utiliser dans le cas où le courant d'entrée est fourni de manière externe (l'alimentation de la boucle provient de l'extérieur).