



MANUEL D'INSTALLATION

Z-SG3 ZE-SG3 ZE-SG3-P

AVERTISSEMENTS PRÉLIMINAIRES

Le mot **AVERTISSEMENT** précédé du symbole  indique des conditions ou des actions pouvant mettre en danger la sécurité de l'utilisateur. Le mot **ATTENTION** précédé du symbole  indique des conditions ou des actions qui pourraient endommager l'appareil ou les équipements qui lui sont raccordés.

La garantie cesse de plein droit en cas d'usage inapproprié ou d'altération du module ou des dispositifs fournis par le fabricant, nécessaires au fonctionnement correct, et si les instructions contenues dans le présent manuel n'ont pas été suivies.

	AVERTISSEMENT : avant d'effectuer toute opération, il est obligatoire de lire ce manuel dans son intégralité. Le module ne doit être utilisé que par des techniciens qualifiés dans le secteur des installations électriques. La documentation spécifique est disponible via le CODE QR figurant à la page 1.
	Seul le fabricant peut réparer le module ou remplacer les composants abîmés. Le produit est sensible aux décharges électrostatiques, prendre les mesures opportunes pendant toute opération.
	Élimination des déchets électriques et électroniques (applicable dans l'Union européenne et dans les autres pays qui pratiquent la collecte sélective des déchets). Le symbole présent sur le produit ou sur l'emballage indique que le produit doit être amené dans un centre de collecte autorisé pour le recyclage des déchets électriques et électroniques.



DOCUMENTATION
Z-SG3

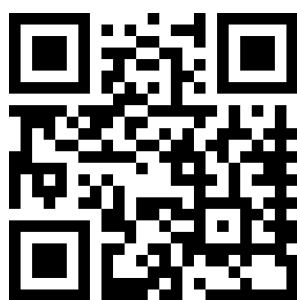

DOCUMENTATION
ZE-SG3



DOCUMENTATION
ZE-SG3-P



SENECA s.r.l.; Via Austria, 26 – 35127 – PADOVA – ITALY; Tel. +39.049.8705359 - Fax +39.049.8706287

CONTACTS

Support technique	supporto@seneca.it	Informations sur le produit	commerciale@seneca.it
-------------------	--------------------	-----------------------------	-----------------------

Ce document est la propriété de SENECA srl. La copie et la reproduction sont interdites si elles ne sont pas autorisées.

Le contenu de la présente documentation correspond aux produits et aux technologies décrites.

Les données reportées pourront être modifiées ou complétées pour des exigences techniques et/ou commerciales.

SCHÉMA DU MODULE

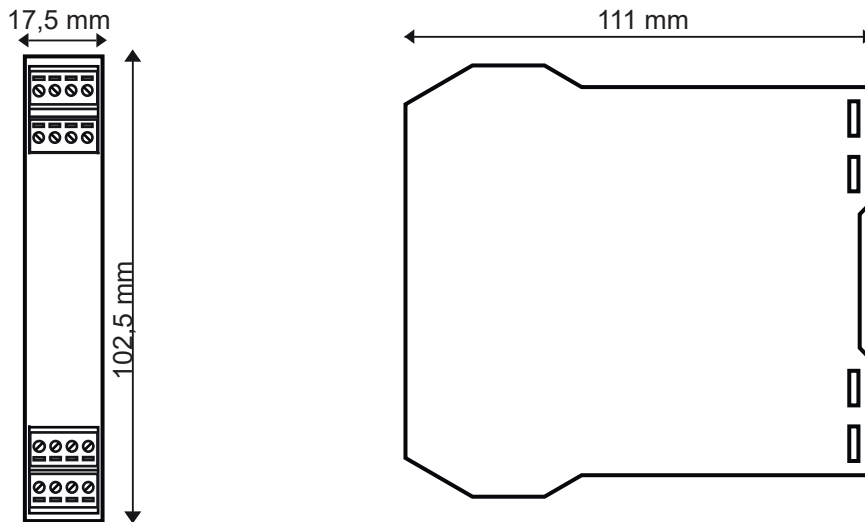



Dimensions LxHxP : 17,5 x 102,5 x 111 mm ; Poids : 110 g ; Boîtier : PA6, couleur noire

SIGNALISATION PAR LED SUR LA PARTIE FRONTALE

LED	ÉTAT	Signification des LED
PWR / FAIL	Allumée fixement	Le dispositif est alimenté correctement
	Clignotante	Surcharge Cellule de charge
RX (ZE-SG3)	Clignotante	Réception du paquet sur RS485 effectuée
	Allumée fixement	Anomalie / Vérifier la connexion sur RS485
TX (ZE-SG3)	Clignotante	Transmission du paquet sur RS485 effectuée
RX (Z-SG3)	Clignotante	Réception du paquet sur RS485 effectuée / USB
	Allumée fixement	Anomalie / Vérifier la connexion sur RS485
TX (Z-SG3)	Clignotante	Transmission du paquet sur RS485 effectuée
ETH TRF (UNIQUEMENT ZE-SG3 ET ZE-SG3-P)	Clignotante	Transmission du paquet sur port Ethernet
ETH LNK (UNIQUEMENT ZE-SG3 ET ZE-SG3-P)	Allumée fixement	Connexion Ethernet présente

CARACTÉRISTIQUES TECHNIQUES

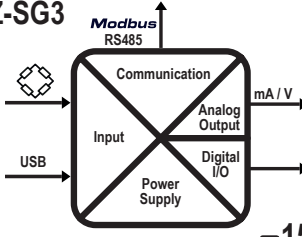
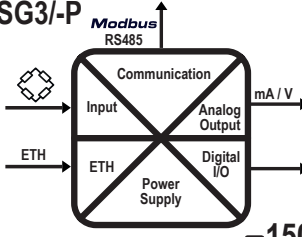
CERTIFICATIONS	  
ISOLATION	<div style="display: flex; justify-content: space-around;"> <div style="text-align: center;"> <p>Z-SG3</p>  <p>-1500V~</p> </div> <div style="text-align: center;"> <p>ZE-SG3/-P</p>  <p>-1500V~</p> </div> </div> <div style="margin-left: 600px;"> <p>AVERTISSEMENT la tension maximale de fonctionnement entre une quelconque borne et la terre doit être inférieure à 50 Vca / 75 Vcc.</p> </div>
ALIMENTATION	Tension : 10 ÷ 40 Vcc ; 19 ÷ 28 Vca ; 50 ÷ 60 Hz ; Absorption : Max : 2W
CONDITIONS AMBIANTES	Température : -25 ÷ +70°C ; Humidité : 30 % ÷ 90 % non condensante ; Température de stockage : -30 ÷ 85 °C ; Indice de protection : IP20.
MONTAGE	Guide DIN 35mm CEI EN60715 en position verticale.
CONNEXIONS	Bornes à vis amovibles à 3 voies, pas 5 mm ; Connecteur arrière IDC10 pour barre DIN 46277
COMMUNICATION	Ports de Communication série RS485 (sur borne et IDC10), 2400 - 115200 Bauds microUSB sur l'avant (uniquement Z-SG3) ; Port Ethernet 10/100 Mbits/s (uniquement ZE-SG3 et ZE-SG3-P).

CARACTÉRISTIQUES ENTRÉE ANALOGIQUE	Impédance d'entrée : > 1 MΩ ; Bas d'échelle : ± 30 mV ÷ ± 460 mV Erreur : 0,01 % du bas d'échelle électrique en mode « étalonnage d'usine » * Stabilité thermique : 0,0010 %/C° du bas d'échelle. Tension d'alimentation cellule : 5 Vcc (fournis par le dispositif) ; Résolution : ADC 24 bits Temps de réponse avec filtre activé : 2 ÷ 850 ms configurable
CARACTÉRISTIQUES CELLULE DE CHARGE	À 4 ou 6 fils ; Impédance minimale de la cellule : 87 Ω équivalents (dérivant aussi de plusieurs cellules de charge en parallèle) Sensibilité de la cellule : De ± 1 mV/ V à ± 64 mV/ V ;
SORTIE ANALOGIQUE	Sortie en tension : Configurable entre 0 ÷ 10 Vcc, résistance minimale de charge 2 kΩ Sortie en courant : Configurable entre 0 ÷ 20 mA, résistance maximale de charge : 500 Ω Erreur de retransmission : 0,1 % du champ maximal ; Temps de réponse (10 %...90 %) : 5 ms
ENTRÉE/SORTIE NUMÉRIQUE	Entrée numérique optoisolée : Tension min. : 12 V / tension max. : 30 V Sortie numérique optoisolée : Courant max. : 50 mA / tension max. : 30 V

* En mode « étalonnage avec poids étalon », la précision est donnée par l'erreur de linéarité (0,003 % du bas d'échelle électrique)

RÉGLAGE DES COMMUTATEURS DIP SW1 (UNIQUEMENT Z-SG3 ET ZE-SG3)

La position des commutateurs DIP définit les paramètres de communication Modbus du module : adresse et débit en bauds.

Les valeurs de débit en bauds et de l'adresse, en fonction de la configuration des commutateurs DIP, sont reportées dans le tableau suivant :

État des commutateurs				LÉGENDE									
SW1 POSITION		DÉBIT EN BAUDS	SW1 POSITION		ADRESSE	1	ON						
1	2		3	4		5	6	7	8	0	OFF		
		9600	--									#1	
		19200	--										#2
		38400	••••••••										#...
		57600	--										#63
		De EEPROM											De EEPROM

Remarque : quand les commutateurs DIP de 1 à 8 sont sur OFF, les paramètres de communication sont pris par la programmation (EEPROM).
PAR DÉFAUT : 384000, 8 N1

RÉGLAGES DU COMMUTATEUR DIP SW2

⚠ AVERTISSEMENT

Les réglages des commutateurs DIP ne sont lus qu'au moment de la phase de démarrage. Effectuer un redémarrage après chaque modification. Pour l'utilisation et les réglages par l'intermédiaire du COMMUTATEUR DIP, voir le manuel de l'utilisateur disponible sur la page web dédiée au produit.

BOUTON PS1

Le bouton PS1 est utilisé pour mettre la tare à zéro. Pour effectuer la mise à zéro de la tare, le bouton PS1 doit être maintenu enfoncé pendant trois secondes. La mise à jour de la valeur sera visible par l'intermédiaire de la page du serveur Web et/ou et les protocoles de communication.

CONNECTEUR IDC10 (UNIQUEMENT ZE-SG3 ET ZE-SG3-P)

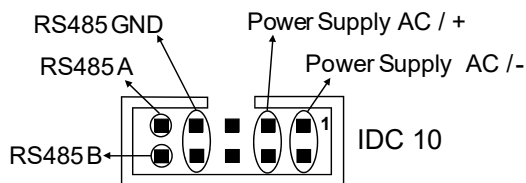

La figure reporte la signification des différentes broches du connecteur IDC10 pour pouvoir éventuellement fournir les signaux directement à l'aide de ce dernier.

SERVEUR WEB (UNIQUEMENT ZE-SG3)

Utilisez les informations d'identification suivantes pour accéder au serveur Web de maintenance :

Utilisateur par défaut : admin ; Mot de passe par défaut : admin

⚠ ATTENTION

NE PAS UTILISER DANS LE MÊME RÉSEAU ETHERNET DES DISPOSITIFS AYANT LA MÊME ADRESSE IP

ADRESSE IP D'USINE (UNIQUEMENT ZE-SG3)

L'adresse IP par défaut du module est statique : 192. 168. 90. 101

Dans la version ZE-SG3-P, le module est fourni sans adresse IP (0.0.0).

PORT USB (UNIQUEMENT Z-SG3)

Le module est conçu pour échanger des données selon les modes définis par le protocole MODBUS. Il dispose d'un connecteur micro USB et peut être configuré grâce aux applications et/ou au logiciel. Le port série USB utilise les paramètres de communication suivants : **38 400 BAUDS, 8 BITS, PAS DE PARITÉ, 1 BIT D'ARRÊT, ADRESSE ModBUS 1**. Le port de communication USB se comporte exactement comme celui du bus RS485, sauf pour les paramètres de communication. Lors de l'utilisation du port USB, le port RS485 est désactivé.

BRANCHEMENTS ÉLECTRIQUES

⚠ ATTENTION

Les limites supérieures d'alimentation ne doivent pas être dépassées, sous peine d'abîmer sérieusement le module. Pour satisfaire aux exigences d'immunité électromagnétique :

- utiliser des câbles blindés pour les signaux ;
- brancher le blindage à une terre spécifique à l'instrument ;
- espacer les câbles blindés des autres câbles utilisés pour les installations de puissance (inverseurs, moteurs, fours à induction, etc.).

Alimentation électrique	RS485	Sortie analogique (V)	Sortie analogique (mA)
Entrée numérique 1	Entrée numérique 2	Sortie numérique 1	Sortie numérique 2
Cellule de charge	6 fils	4 fils	
<p>Branchement à la cellule de charge par 4 ou 6 fils : Les bornes ont la signification suivante :</p> <p>13 : Alimentation positive cellule de charge 11 : Lecture alimentation positive cellule de charge 9 : Positif lecture cellule 12 : Lecture alimentation négative cellule de charge 14 : Alimentation négative cellule de charge 10 : Négatif lecture cellule</p> <p>Pour les branchements, il est nécessaire d'utiliser des câbles blindés.</p>			