





MANUAL DE INSTALACIÓN

Serie R-KEY-LT



ADVERTENCIAS PRELIMINARES

La palabra **ADVERTENCIA** precedida por el símbolo  indica condiciones o acciones que ponen en peligro la seguridad del usuario. La palabra **ATENCIÓN** precedida del símbolo  indica condiciones o acciones que podrían dañar el instrumento o los equipos conectados. La garantía pierde validez en caso de uso inapropiado o alteración del módulo o de los dispositivos suministrados por el fabricante necesarios para su correcto funcionamiento y si no han sido seguidas las instrucciones contenidas en el presente manual.

	ADVERTENCIA: Antes de realizar cualquier operación es obligatorio leer todo el contenido de este manual. El módulo solo debe ser utilizado por técnicos cualificados en instalaciones eléctricas. La documentación específica está disponible a través del QR-CODE en la página 1.
	La reparación del módulo o la sustitución de componentes dañados deben ser realizadas por el fabricante. El producto es sensible a las descargas electrostáticas, adopte contramedidas apropiadas durante cualquier operación.
	Eliminación de residuos eléctricos y electrónicos (aplicable en la Unión Europea y en los demás países con recogida selectiva). El símbolo presente en el producto o en el embalaje indica que el producto debe ser entregado al punto de recogida autorizado para el reciclaje de residuos eléctricos y electrónicos.



DOCUMENTACIÓN
R-KEY-LT



SENECA s.r.l.; Via Austria, 26 – 35127 – PADOVA – ITALY; Tel. +39.049.8705359 - Fax +39.049.8706287

CONTACTO

Asistencia técnica	support@seneca.it	Información del producto	sales@seneca.it
--------------------	-------------------	--------------------------	-----------------

Este documento es propiedad de SENECA srl. Está prohibida su duplicación y reproducción sin autorización. El contenido de esta documentación se refiere a los productos y tecnologías que se describen. Esta información puede ser modificada o ampliada, por exigencias técnicas y/o comerciales.

PRODUCTOS DE REFERENCIA

R-KEY-LT-0 Versión ModBUS

R-KEY-LT-P con protocolo Profinet

R-KEY-LT-I con protocolo IEC 61850

R-KEY-LT-U con protocolo OPC-UA

R-KEY-LT-E con protocolo Ethernet/IP

R-KEY-LT-C ModBUS to Cloud

ESQUEMA DEL MÓDULO

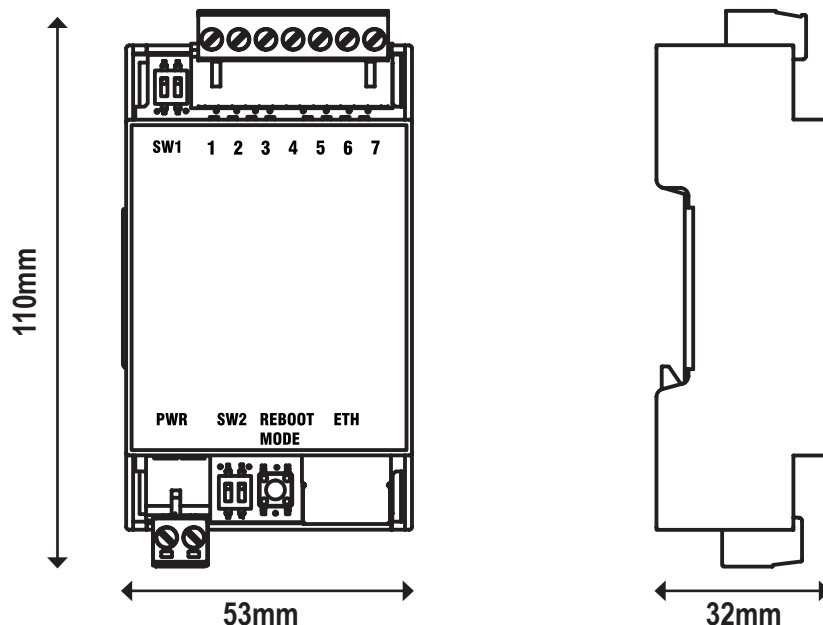

Peso: 80g; **Contenedor:** Material PC/ABS autoextinguible UL94-V0, color negro.

INDICACIONES MEDIANTE LED EN EL PANEL FRONTAL

LEDS	ESTADO	Significado de los LEDS
PWR	Encendido	El funcionamiento del LED varía en función del protocolo utilizado. Consulte el manual de usuario para conocer el funcionamiento correcto.
COM	Parpadeante	
TX	Parpadeante	Transmisión de datos en puerto RS232/RS485
RX	Parpadeante	Recepción de datos en puerto RS232/RS485
ETH ACT (Amarillo)	Parpadeante	Tránsito paquetes en puerto ethernet
ETH LNK (Verde)	Parpadeante	El puerto ethernet está conectado

CONFIGURACIÓN DEL DISPOSITIVO

El dispositivo puede configurarse completamente a través servidor web integrado. Las herramientas de programación y/o configuración del producto, así como todos los manuales, se pueden descargar mediante el código QR de la portada. Para más información consultar el MANUAL DEL USUARIO.

DIRECCIÓN IP DE FÁBRICA

La dirección IP predeterminada del módulo es estática: **192.168.90.101**

NOTA: La versión del protocolo Profinet no tiene una dirección IP estática.

MODO WEBSERVER, PROFINET, OPC-UA Y IEC 61850

En los aparatos con protocolos Profinet, OPC-UA e IEC61850, para acceder al servidor web interno es necesario conmutar el aparato al modo Webserver mediante el software Easy Setup2 o Seneca Device Discovery, también es posible cambiar el modo de funcionamiento pulsando el botón lateral PS1 siguiendo el procedimiento indicado en el manual de usuario.

WEB SERVER

Para acceder al Web Server de mantenimiento con la dirección IP de fábrica anterior, utilizar las siguientes credenciales:



Nombre de usuario: admin; **Contraseña:** admin

Nota importante: Para la versión R-KEY-LT-P, se debe activar primero el modo de servidor web

⚠ ATENCIÓN

NO UTILIZAR DISPOSITIVOS CON LA MISMA DIRECCIÓN IP EN LA MISMA RED ETHERNET

ESPECIFICACIONES TÉCNICAS

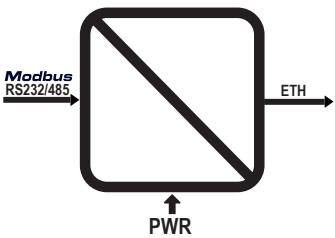
CERTIFICACIONES	  
AISLAMIENTO	 <p style="text-align: right;">1500 Vac</p>
ALIMENTACIONES	Tensión: 11 ÷ 40Vcc; 19 ÷ 28Vac; 50 ÷ 60 Hz, absorción máx.: 1W
CONDICIONES AMBIENTALES	Temperatura: -25°C ÷ +65°C Humedad: 30% ÷ 90% sin condensación Temperatura de almacenamiento: -30°C ÷ + 85°C Grado de protección: IP20 (no clasificado por UL)
MONTAJE	Carril DIN 35mm IEC EN60715, en la pared o panel con tornillos.
CPU	ARM 32 Bit
SISTEMA OPERATIVO	Real time multitasking
CONFIGURACIÓN	Configuración y actualización de FW a través del webserver; Mediante CONMUTADORES DIP Mediante software de configuración EASY SETUP 2
CONEXIONES	Terminales roscados extraíbles de 7 vías paso 5 mm, sección del cable 2,5 mm ² máx. Terminales roscados extraíbles de 2 vías paso 5 mm, sección del 2,5 mm ² máx. Conector RJ45 para cable Ethernet
COMUNICACIÓN	RS232/RS485 en terminal 1-7; Baud rate máximo 115k
PUERTOS ETHERNET	1 puerto Ethernet 100Mbit con auto conmutador





CONFIGURACIONES - CONMUTADORES DIP

ADVERTENCIA

La configuración de los conmutadores DIP se lee solo en fase de boot. Para cada variación hay que reiniciar.









Conmutador DIP SW1:

Mediante el conmutador DIP SW1 se puede ajustar la polarización del bus relativo al puerto RS485.

DESCRIPCIÓN	DIP 1	DIP 2
Para polarizar el bus RS485 ambos selectores del DIP SW1 se deben ajustar en ON		
Para NO polarizar el bus RS485 ambos selectores del DIP SW1 se deben ajustar en OFF		

CONMUTADOR DIP SW2

Mediante el conmutador DIP SW2 es posible establecer la configuración IP del dispositivo:

DESCRIPCIÓN	DIP 1	DIP 2
Para obtener la configuración de la memoria Flash ambos selectores del DIP SW2 se deben ajustar en OFF		
Para restablecer el dispositivo a la configuración de fábrica, ambos DIP SW2 se debe ajustar en ON		
Para forzar la dirección IP del dispositivo en el valor estándar de los productos Ethernet SENECA: 192.168.90.101		
Reservados		

CONEXIONES ELÉCTRICAS

ATENCIÓN

Apagar el módulo antes de conectar las entradas y las salidas.

Para cumplir con los requisitos de inmunidad electromagnética:

- utilizar cables blindados para las señales;
- conectar la pantalla a una toma de tierra preferencial para la instrumentación;
- separar los cables blindados de otros cables utilizados para las instalaciones de potencia (transformadores, convertidores, motores, etc.)

ATENCIÓN

Utilizar solo conductores de cobre o aluminio recubierto con cobre o AL-CU o CU-AL

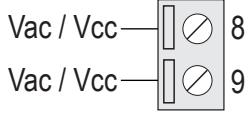
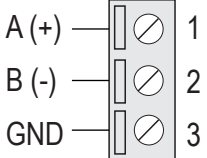
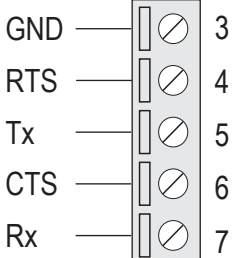
ALIMENTACIÓN	PUERTO SERIAL RS485	PUERTO SERIAL RS232
		
Es necesario proteger la fuente de alimentación de eventuales averías del módulo mediante un fusible debidamente dimensionado.		

ATENCIÓN

El aparato solo puede ser alimentado por una fuente de alimentación con un circuito de energía limitado, con un máximo de 40Vcc/28Vac de salida según CAN/CSA-C22.2 No.61010-1-12/UL Std.No.61010-1 (3ª Edición) capítulo 6.3.1/6.3.2 y 9.4 o clase2 según CSA 223/UL1310.

ATENCIÓN

Son dispositivos de tipo abierto y están destinados a ser instalados en una envolvente/panel final que proporcione protección mecánica y protección contra la propagación del fuego.